



3 year guarantee / Garantie 3 ans

# SAMA / ADJAMA / LUNA / SELENA

CE 0082 EN12277:2015 +A1:2018 type C UIAA

Climbing and mountaineering seat harness  
Harnais cuissard d'escalade et d'alpinisme

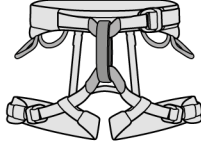

## WARNING / ATTENTION

Activities involving the use of this equipment are inherently dangerous. You are responsible for your own actions and decisions.

Before using this equipment, you must:  
- Read and understand all Instructions for Use.  
- Get specific training in its proper use.  
- Become acquainted with its capabilities and limitations.  
- Understand and accept the risks involved.



**FAILURE TO HEED ANY OF THESE WARNINGS MAY RESULT IN SEVERE INJURY OR DEATH.**

Les activités impliquant l'utilisation de cet équipement sont par nature dangereuses. Vous êtes responsable de vos actes, de vos décisions et de votre sécurité.

Avant d'utiliser cet équipement, vous devez :  
- Lire et comprendre toutes les instructions d'utilisation.  
- Vous former spécifiquement à l'utilisation de cet équipement.  
- Vous familiariser avec votre équipement, apprendre à connaître ses performances et ses limites.  
- Comprendre et accepter les risques induits.



**LE NON-RESPECT D'UN SEUL DE CES AVERTISSEMENTS PEUT ETRE LA CAUSE DE BLESSURES GRAVES OU MORTELLES.**

## Traceability and markings Traçabilité et marquage

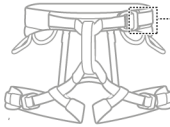

a. CE b. 0082  
APAVE EXPLOITATION  
FRANCE SAS  
6 Rue du Général Audran  
92412 Courbevoie cedex - France  
N°0082

e. Individual number / Numéro individuel  
YY M 0000000 000  
f. g. h. i.

k. PETZL i  
l. SAMA  
d. Size / Taille XL  
Serial N° / N° de série:  
m. PETZL FR-38920 Crolles  
Cidex 105A  
France  
PETZL.COM  
a. b. CE 0082  
j. EN 12277  
type C  
i. EN 12277  
type C  
DoubleBack  
Close / Fermer  
Polyester / PEHD

PETZL.COM



Latest version  
Dernière version



Other languages  
Autres langues



Technical tips  
Conseils techniques



PPE checking  
Fiche de contrôle EPI

Warning symbols  
Panneaux d'alertes



PETZL  
FR-38920 Crolles  
Cidex 105A  
PETZL.COM  
ISO 9001  
© 2024 Petzl  
Distribution



Sustaining our Community  
Au service de la Communauté  
FONDATION-PETZL.ORG

## 1. Field of application (text part) Champ d'application (partie texte)

## 2. Nomenclature

SAMA / SELENA

ADJAMA / LUNA

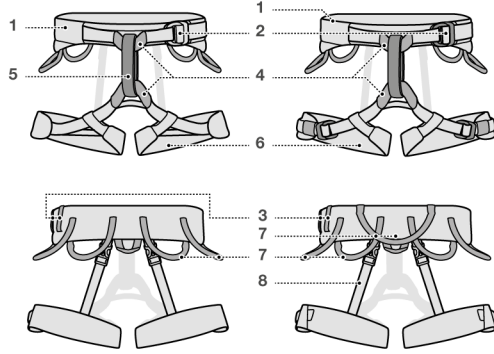

## 3. Inspection, points to verify Contrôle, points à vérifier



PPE checking  
Vérification EPI  
PETZL.COM



## 4. Compatibility (text part) Compatibilité (partie texte)

5. Harness donning and setup  
Mise en place du harnais

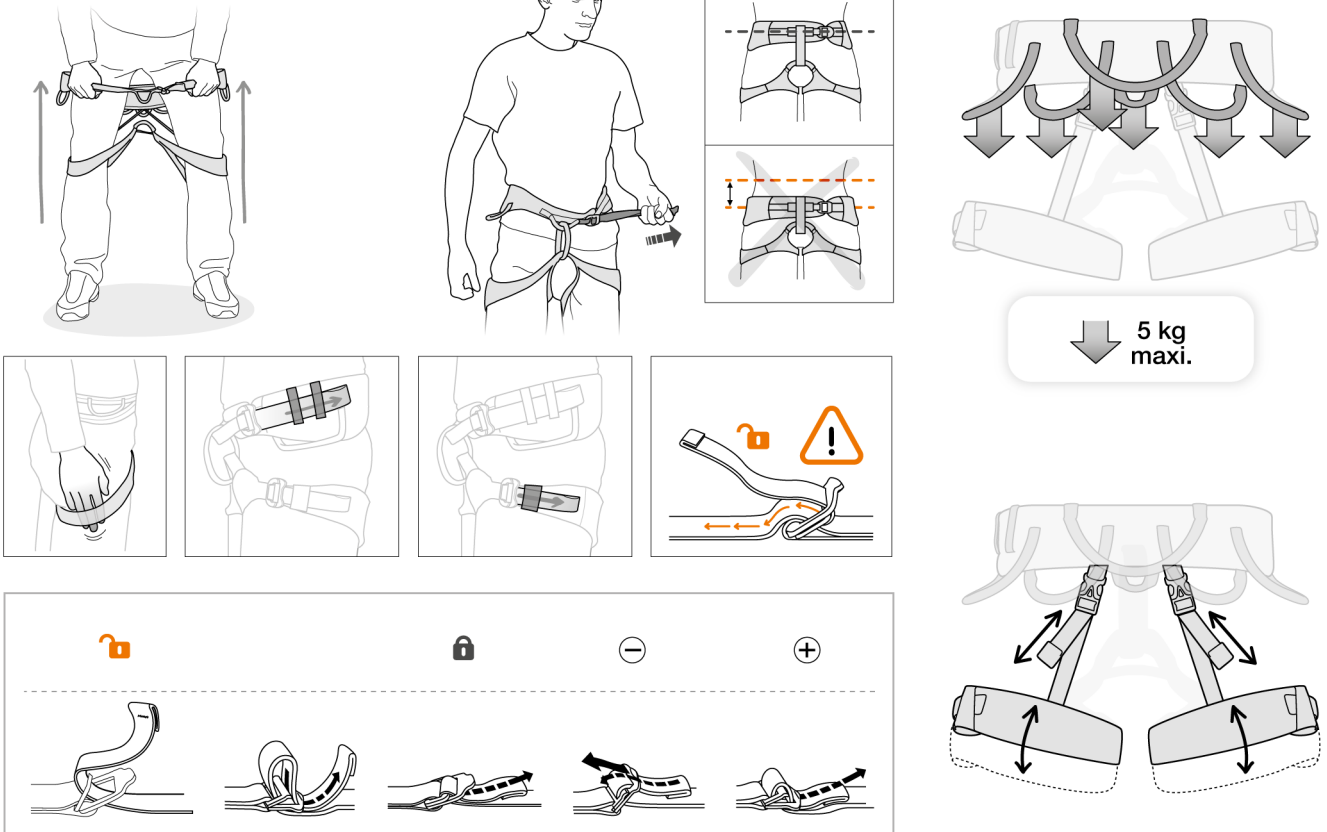

6. Tying in  
Encordement

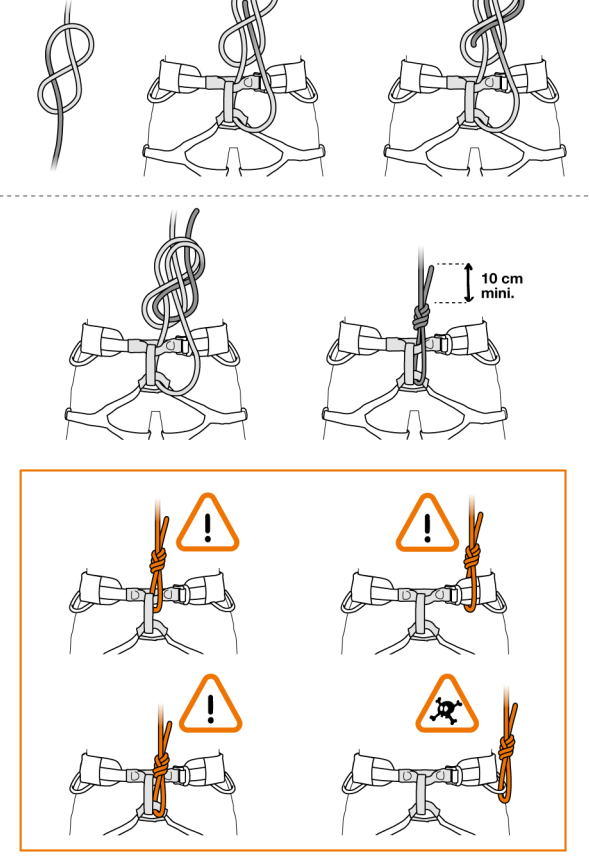

Do a "PARTNER CHECK"  
Effectuer un "PARTNER CHECK"

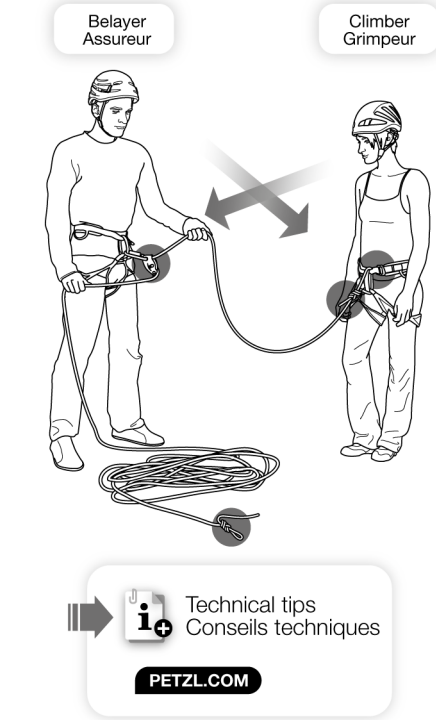

Sizes / Tailles

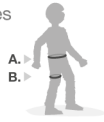

**LUNA** XS S M L

<b>A</b>	65 - 71 cm 26 - 28 in	71 - 77 cm 28 - 30 in	77 - 84 cm 30 - 33 in	84 - 92 cm 33 - 36 in
<b>B</b>	46 - 56 cm 18 - 22 in	51 - 61 cm 20 - 24 in	54 - 64 cm 21 - 25 in	56 - 66 cm 22 - 26 in

**SELENA** XS S M L

<b>A</b>	65 - 71 cm 26 - 28 in	71 - 77 cm 28 - 30 in	77 - 84 cm 30 - 33 in	84 - 92 cm 33 - 36 in
<b>B</b>	48 - 53 cm 19 - 21 in	52 - 57 cm 20 - 22 in	55 - 60 cm 21 - 23 in	57 - 62 cm 22 - 24 in

**ADJAMA** S M L XL

<b>A</b>	71 - 77 cm 28 - 30 in	77 - 84 cm 30 - 33 in	84 - 92 cm 33 - 36 in	92 - 100 cm 36 - 39 in
<b>B</b>	46 - 56 cm 18 - 22 in	51 - 61 cm 20 - 24 in	54 - 64 cm 21 - 25 in	56 - 66 cm 22 - 26 in

**SAMA** S M L XL

<b>A</b>	71 - 77 cm 28 - 30 in	77 - 84 cm 30 - 33 in	84 - 92 cm 33 - 36 in	92 - 100 cm 36 - 39 in
<b>B</b>	48 - 53 cm 19 - 21 in	52 - 57 cm 20 - 22 in	55 - 60 cm 21 - 23 in	57 - 62 cm 22 - 24 in

**7. Installing a belay or rappel system**  
Mise en place du système d'assurage (ou descente)

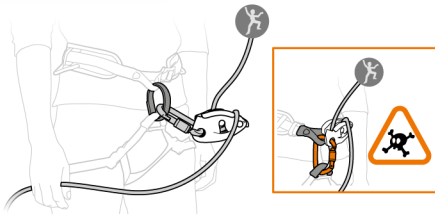

**8. Additional information**  
Informations complémentaires

A. Lifetime / Durée de vie

Serial n° / N° de série  
00 XXX XX XXXX + 10 years ans

B. Markings  
Marquage



C. Acceptable T°  
T° tolérées

+80°C / +176°F  
-40°C / -40°F

D. Precautions for use / Précautions d'usage



E. Cleaning - Disinfection / Nettoyage - désinfection



F. Drying / Séchage

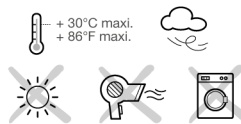

G. Storage - Transport  
Stockage - transport



H. Modifications - Repairs  
Modifications - Réparations



I. FAQ - Contact  
Questions - Contact



These instructions explain how to correctly use your equipment. Only certain techniques and uses are described.

The warning symbols inform you of some potential dangers related to the use of your equipment, but it is impossible to describe them all. Check Petzl.com for updates and additional information.

You are responsible for heeding each warning and using your equipment correctly. Any misuse of this equipment will create additional dangers. Contact Petzl if you have any doubts or difficulty understanding these instructions.

## 1. Field of application

Personal protective equipment (PPE) used for fall protection from height. Climbing and mountaineering sit harness.

This product must not be pushed beyond its limits, nor be used for any purpose other than that for which it is designed.

## Responsibility

### WARNING

**Activities involving the use of this equipment are inherently dangerous. You are responsible for your own actions, decisions and safety.**

Before using this equipment, you must:

- Read and understand all Instructions for Use.
- Get specific training in its proper use.
- Become acquainted with its capabilities and limitations.
- Understand and accept the risks involved.

**Failure to heed any of these warnings may result in severe injury or death.**

This product must only be used by competent and responsible persons, or those placed under the direct and visual control of a competent and responsible person. You are responsible for your actions, your decisions and your safety and you assume the consequences of same. If you are not able, or not in a position to assume this responsibility, or if you do not fully understand the Instructions for Use, do not use this equipment.

## 2. Nomenclature

(1) Waistbelt, (2) Waistbelt adjustment buckle, (3) Elastic keeper, (4) Tie-in points (bridges), (5) Belay loop, (6) Leg loop, (7) Equipment loop, (8) Leg loop elastic bands.

Principal materials: polyester, HMPE.

## 3. Inspection, points to verify

Your safety depends upon the integrity of your equipment.

Petzl recommends a detailed inspection by a competent person at least once every 12 months (depending on current regulations in your country, and your conditions of usage).

**WARNING:** your intensity of use may cause you to inspect your PPE more frequently.

Follow the procedures described at Petzl.com. Record the results on your PPE inspection form: type, model, manufacturer contact info, serial number or individual number, dates: manufacture, purchase, first use, next periodic inspection; problems, comments, inspector's name and signature.

### Before each use

Check the webbing at the tie-in points, the belay loop, the adjustment buckles and the safety stitching.

Look for cuts, wear, swelling and damage due, for example, to use, to heat, to chemicals. Be particularly careful to check for cut or loose threads.

Verify that the adjustment buckles function properly.

### During use

Regularly verify that the adjustment buckles are properly tightened.

It is important to regularly monitor the condition of the product and its connections to the other equipment in the system. Make sure that all items of equipment are correctly positioned with respect to each other.

## 4. Compatibility

Verify that this product is compatible with the other elements of the system in your application (compatible = good functional interaction).

## 5. Harness setup and donning

Before putting on the harness, untangle it and loosen the waistbelt buckle.

Always pass the excess webbing under the elastic keepers to help prevent accidental loosening of the buckles.

The belay loop must be centered.

Wet or icy harness straps are more difficult to adjust.

### Adjustment and suspension test

In a safe environment, move around and hang in the harness from the tie-in points to verify that the harness is comfortable and properly adjusted.

## 6. Tying in

Tie in to the two tie-in points. Always check your knot before starting to climb.

## 7. Installing a belay or rappel system

Connect your belay or rappel system to your belay loop with a locking carabiner.

Verify that the carabiner is properly closed and locked, and that it is loaded on the major axis.

## 8. Additional information

This product meets the requirements of Regulation (EU) 2016/425 on personal protective equipment. The EU declaration of conformity is available at Petzl.com. The melting point of high-modulus polyethylene (140° C) is lower than that of nylon and polyester. High-modulus polyethylene has a low coefficient of friction. Keep the Instructions for Use in a permanent file for reference after removing them from the equipment.

### When to retire your equipment:

**WARNING:** an exceptional event can lead you to retire a product after only one use (depending on the type and intensity of usage, and the environment of usage, for example: harsh environments, marine environments, sharp edges, extreme temperatures, chemicals).

A product must be retired when:

- It has exceeded its lifespan.
- It has been subjected to a major fall or load.
- It fails to pass inspection. You have any doubt as to its reliability.
- You do not know its full usage history (e.g. an illegible product marking).
- It becomes obsolete (for example, due to changes in legislation, standards, technique or incompatibility with other equipment).

Destroy these products to prevent further use.

### Icons:

**A. Lifespan: 10 years - B. Marking - C. Acceptable temperatures - D. Usage precautions. (Warning: any contact with chemicals can damage the harness.) - E. Cleaning/disinfection - F. Drying - G. Storage/transport. (Use the supplied cover when transporting the harness.) - H. Maintenance - I. Modifications/repairs (prohibited outside of Petzl facilities, except replacement parts) - J. Questions/contact**

## 3-year guarantee

Against any material or manufacturing defect. Exclusions: normal wear and tear, oxidation, modifications or alterations, incorrect storage, poor maintenance, negligence, uses for which this product is not designed.

## Warning symbols

1. Situation presenting an imminent risk of serious injury or death. 2. Exposure to a potential risk of accident or injury. 3. Important information on the functioning or performance of your product. 4. Equipment incompatibility.

## Traceability and markings

a. Meets PPE regulatory requirements. Notified body performing the EU type examination - b. Number of the notified body responsible for the production control of this PPE - c. Traceability: datamatrix - d. Sizing - e. Serial number - f. Year of manufacture - g. Month of manufacture - h. Batch number - i. Individual identifier - j. Standards - k. Read the Instructions for Use carefully - l. Model identification - m. Date of manufacture (month/year) - n. Manufacturer address

Cette notice explique comment utiliser correctement votre équipement. Seuls certains usages et techniques sont présentés.

Les panneaux d'alerte vous informent de certains dangers potentiels liés à l'utilisation de votre équipement, mais il est impossible de tous les décrire. Prenez connaissance des mises à jour et informations complémentaires sur Petzl.com. Vous êtes responsable de la prise en compte de chaque alerte et de l'utilisation correcte de votre équipement. Toute mauvaise utilisation de cet équipement sera à l'origine de dangers supplémentaires. Contactez Petzl si vous avez des doutes ou des difficultés de compréhension.

## 1. Champ d'application

Équipement de protection individuelle (EPI) contre les chutes de hauteur.

Harnais cuisard d'escalade et d'alpinisme.

Ce produit ne doit pas être sollicité au-delà de ses limites ou dans toute autre situation que celle pour laquelle il est prévu.

## Responsabilité

### ATTENTION

**Les activités impliquant l'utilisation de cet équipement sont par nature dangereuses.**

**Vous êtes responsable de vos actes, de vos décisions et de votre sécurité.**

Avant d'utiliser cet équipement, vous devez :

- Lire et comprendre toutes les instructions d'utilisation.
- Vous former spécifiquement à l'utilisation de cet équipement.
- Vous familiariser avec votre équipement, apprendre à connaître ses performances et ses limites.
- Comprendre et accepter les risques induits.

**Le non-respect d'un seul de ces avertissements peut être la cause de blessures graves ou mortelles.**

Ce produit ne doit être utilisé que par des personnes compétentes et avisées ou placées sous le contrôle visuel direct d'une personne compétente et avisée.

Vous êtes responsable de vos actes, de vos décisions et de votre sécurité et en assumez les conséquences. Si vous n'êtes pas en mesure d'assumer cette responsabilité, ou si vous n'avez pas bien compris les instructions d'utilisation, n'utilisez pas cet équipement.

## 2. Nomenclature

(1) Ceinture, (2) Boucle de réglage de ceinture, (3) Passant élastique, (4) Points d'encordement (pontets), (5) Anneau d'assurage, (6) Tour de cuisses, (7) Portematériel, (8) Élastiques de cuisses.

Matériaux principaux : polyester, PEHD.

## 3. Contrôle, points à vérifier

Votre sécurité est liée à l'intégrité de votre équipement.

Petzl conseille une vérification approfondie, par une personne compétente, au minimum tous les 12 mois (en fonction de la réglementation en vigueur dans votre pays et de vos conditions d'utilisation).

Attention, l'intensité de votre usage peut vous amener à vérifier plus fréquemment votre EPI.

Respectez les modes opératoires décrits sur Petzl.com. Enregistrez les résultats sur la fiche de vie de votre EPI : type, modèle, coordonnées du fabricant, numéro de série ou numéro individuel, dates : fabrication, achat, première utilisation, prochains examens périodiques, défauts, remarques, nom et signature du contrôleur.

### Avant toute utilisation

Vérifiez les sangles au niveau des points d'encordement, de l'anneau d'assurage, des boucles de réglage et des coutures de sécurité.

Surveillez les coupures, usures, gonflements et dommages dus, par exemple, à l'utilisation, à la chaleur, aux produits chimiques. Attention aux fils coupés ou distendus.

Vérifiez le bon fonctionnement des boucles de réglage.

### Pendant l'utilisation

Vérifiez régulièrement le bon serrage des boucles de réglage.

Il est important de contrôler régulièrement l'état du produit et de ses connexions avec les autres équipements du système. Assurez-vous du bon positionnement des équipements les uns par rapport aux autres.

## 4. Compatibilité

Vérifiez la compatibilité de ce produit avec les autres éléments du système dans votre application (compatibilité = bonne interaction fonctionnelle).

## 5. Mise en place du harnais

Avant de l'enfiler, démêlez le harnais et desserrez la boucle de ceinture.

Passer toujours le surplus de sangle sous les passants élastiques pour éviter le desserrage intempêtif des boucles.

L'anneau d'assurage doit être centré.

Les sangles humides ou gelées du harnais sont plus difficiles à régler.

### Réglage et test de suspension

Dans un endroit sans danger, effectuez des mouvements et un test de suspension sur les points d'encordement pour être sûr que le harnais soit du bon niveau de confort et qu'il soit bien réglé.

## 6. Encordement

Encordez-vous sur les deux points d'encordement. Vérifiez systématiquement votre nœud avant de commencer à grimper.

## 7. Mise en place du système d'assurage ou de descente

Connectez votre système d'assurage ou de descente à votre anneau d'assurage par un mousqueton à verrouillage. Vérifiez que le mousqueton est bien fermé et verrouillé et qu'il travaille dans le grand axe.

## 8. Informations complémentaires

Ce produit est conforme au règlement (UE) 2016/425 relatif aux équipements de protection individuelle. La déclaration de conformité UE est disponible sur Petzl.com.

La température de fusion du polyéthylène haute densité (140° C) est inférieure à celle du polyamide et du polyester. Le polyéthylène haute densité dispose d'un faible coefficient de friction.

Conservez les instructions d'utilisation dans un dossier permanent pour pouvoir les consulter après les avoir retirées de votre équipement.

### Mise au rebut :

ATTENTION, un événement exceptionnel peut vous conduire à rebuter un produit après une seule utilisation (par exemple, type et intensité d'utilisation, environnements d'utilisation : milieux agressifs, milieux marins, arêtes coupantes, températures extrêmes, produits chimiques).

Un produit doit être rebuté quand :

- Il a dépassé sa durée de vie.
- Il a subi une chute ou un effort important.
- Le résultat des vérifications du produit n'est pas satisfaisant. Vous avez un doute sur sa fiabilité.
- Vous ne connaissez pas son historique complet d'utilisation (par exemple, un marquage produit illisible).
- Son usage est obsolète (par exemple, évolution législative, normative, technique ou incompatibilité avec d'autres équipements).

Détruisez ces produits pour éviter une future utilisation.

### Pictogrammes :

**A. Durée de vie : 10 ans - B. Marquage - C. Températures tolérées - D. Précautions d'usage. (Attention, tout contact avec des produits chimiques a des effets néfastes sur le harnais.) - E. Nettoyage/désinfection - F.**

**Séchage - G. Stockage/transport. (Utilisez la housse fournie pour le transport.) - H. Entretien - I. Modifications/réparations (interdites hors des ateliers Petzl, sauf pièces de rechange) - J. Questions/contact**

## Garantie 3 ans

Contre tout défaut de matière ou fabrication. Sont exclus : usure normale, oxydation, modifications ou retouches, mauvais stockage, mauvais entretien, négligences, utilisations pour lesquelles ce produit n'est pas destiné.

## Panneaux d'alerte

1. Situation présentant un risque imminent de blessure grave ou mortelle. 2. Exposition à un risque potentiel d'accident ou de blessure. 3. Information importante sur le fonctionnement ou les performances de votre produit. 4. Incompatibilité matérielle.

## Traçabilité et marquage

a. Conforme aux exigences du règlement EPI. Organisme notifié pour l'examen UE de type - b. Numéro de l'organisme notifié pour le contrôle de production de cet EPI - c. Traçabilité : datamatrix - d. Taille - e. Numéro individuel - f. Année de fabrication - g. Mois de fabrication - h. Numéro de lot - i. Identifiant individuel - j. Normes - k. Lire attentivement la notice technique - l. Identification du modèle - m. Date de fabrication (mois/année) - n. Adresse du fabricant



本書では、製品の正しい使用方法を説明しています。技術や使用方法については、いくつかの例のみを掲載しています。製品の使用に関連する危険については、警告のマークが付いています。ただし、製品の使用に関連する危険の全てをここに網羅することはできません。最新の情報や、その他の補足情報等はPetzl.comで参照できますので、定期的に確認してください。警告および注意事項に留意し、製品を正しく使用する事は、ユーザーの責任です。本製品の誤った使用は危険を増加させます。疑問点や理解しにくい点がある場合には、ベツルにお問合せください。

## 1.用途

本製品は墜落からの保護を目的として使用する個人用保護具(PPE)です。クライミング、マウンテニアリング用シットハーネスです。本製品の限界を超えるような使用をしないでください。また、本来の用途以外での使用はしないでください。

## 責任

**警告**  
この製品を使用する活動には危険が伴います。ユーザー各自が自身の行為、判断、および安全の確保についてその責任を負うこととします。

使用する前に必ず:

- 取扱説明書をよく読み、理解してください
- この製品を正しく使用するための適切な指導を受けてください
- この製品の機能とその限界について理解してください
- この製品を使用する活動に伴う危険について理解してください

**これらの注意事項を無視または軽視すると、重度の傷害や死につながる場合があります。**

この製品は使用方法を熟知していて責任能力のある人、あるいはそれらの人から目の届く範囲で直接指導を受けられるのみ使用してください。

ユーザー各自が自身の行為、判断、および安全の確保について責任を負い、またそれによって生じる結果についても責任を負うこととします。各自で責任がとれない場合や、その立場にない場合、また取扱説明書の内容を理解できない場合は、この製品を使用しないでください。

## 2.各部の名称

(1) ウエストベルト、(2) ウエストベルト調節バックル、(3) ストラップリテイナー、(4) タインポイント、(5) ビレイループ、(6) レッグループ、(7) ギャループ、(8) レッグループストラップ
主な素材: ポリエステル、高弾性ポリエチレン (HMPE)

## 3.点検のポイント

器具の状態は、ユーザーの安全に大きく関係します。ベツルは、十分な知識を持つ適任者による詳細点検を、少なくとも12ヶ月ごとに行うことをお勧めします (国や地域における法規や、使用状態によっても変わります)。警告: 使用頻度によっては、より頻繁に個人用保護具 (PPE) を点検する必要があります。Petzl.com で説明されている方法に従って点検してください。個人用保護具 (PPE) の点検結果を点検フォームに記録してください: 種類、モデル、製造者の連絡先、個別番号、製造日、購入日、初回使用時の日付、次回点検予定日、問題点、コメント、点検者の名前と署名。

### 毎回、使用前に

タインポイントのウェビング、ビレイループ、調節バックル、および主要な縫製部分を点検してください。使用や熱、化学物質等による切れ目や摩耗、ふくらみ、損傷がないことを確認してください。縫製部分が切れたりゆるんだりしていないことを特に注意して確認してください。調節バックルが正常に機能することを確認してください。

### 使用中の注意点

調節バックルがしっかりと締められていることを常に確認してください。この製品および併用する器具 (連結している場合は連結部を含む) に常に注意を払い、状態を確認してください。全ての構成器具が正しくセットされていることを確認してください。

## 4.適合性

この製品がシステムの中のその他の器具と併用できることを確認してください (併用できる = 相互の機能を妨げない)。

## 5.ハーネスの装着および調節方法

装着する前に、ハーネスのもつれをほどこき、ウエストベルトのバックルをゆるめます。装着後、余ったストラップは、不意にバックルがゆるまないようにストラップリテイナーに通してください。ビレイループは中央にくるように調節してください。ハーネスのストラップが濡れているまたは凍っている場合は、調節が難しくなります。

### 調節の確認

ハーネスが適切に調節され、十分な快適性が得られていることを確認するため、安全な場所でハーネスを装着した状態で動いたり、タインポイントから吊り下がったりしてください。

## 6.ロープの接続

必ず上下のタインポイントにロープを通します。登り始める前に必ず結び目を確認してください。

## 7.ビレイまたは懸垂下降用器具のセッ

ビレイまたは懸垂下降用の器具はロックングカラビナを使用してビレイループに取り付けてください。カラビナが正しく閉じてロックされ、縦軸方向に荷重がかかっていることを確認してください。

## 8.補足情報

本製品は個人用保護具に関する規則 (EU) 2016/425 に適合しています。EU 適合宣言書は Petzl.com で確認できます。高弾性ポリエチレンの融点 (140°C) は、ナイロンやポリエステル

ルと比較して低いです。高弾性ポリエチレンは摩擦係数が低いです。

取扱説明書は、用具から取り外した後も参照できるように、永久保存してください。

### 廃棄基準:

警告: 極めて異様な状況においては、1 回の使用で損傷が生じ、その後使用不可能になる場合があります (例: 劣悪な使用環境、海に近い環境での使用、鋭利な角との接触、極端な高 / 低温下での使用や保管、化学薬品との接触)。

- 以下のいずれかに該当する製品は以後使用しないでください:
  - 耐用年数を経過した
  - 大きな墜落を止めた、あるいは非常に大きな荷重がかかった
  - 点検において使用不可と判断された。製品の状態に疑問がある
  - 完全な使用履歴が分からない (例: 判読できない製品のマーキング)
  - 変更や変化により使用には適さないと判断された (例: 法律、規格、技術、他の器具との併用に適さない)
- このような製品は、以後使用されることを避けるため廃棄してください。

### アイコン:

**A.耐用年数: 10 年** - **B.マーキング** - **C.使用温度** - **D.使用上の注意**。(警告: 化学製品との接触はハーネスに悪影響を及ぼします。) - **E.クリーニング / 消毒** - **F.乾燥** - **G.保管 / 持ち運び**。(持ち運ぶ際は、付属のカバーを使用してください。) - **H.メンテナンス** - **I.改造 / 修理**
**ベツルの施設外での製品の改造および修理を禁じます (パーツ交換は除く)** - **J.問い合わせ**

## 3 年保証

原材料および製造過程における全ての欠陥に対して適用されます。以下の場合には保証の対象外とします: 通常の磨耗や傷、酸化、改造や改造、不適切な保管方法、メンテナンスの不足、事故または過失による損傷、不適切または誤った使用方法による故障。

## 警告のマーク

1.重傷または死につながるおそれがあります。2.事故や怪我につながる危険性があります。3.製品の機能や性能に関する重要な情報です。4.してはいけない内容です。

## トレーサビリティとマーキング

a.個人用保護具の規格の要求事項に適合、EU 型式検定を行った公認認証機関 - b.この個人用保護具の製造を監査する公認機関の ID 番号 - c.トレーサビリティ: データマトリクスコード - d.サイズ - e.個別番号 - f.製造年 - g.製造月 - h.ロット番号 - i.個体識別番号 - j.規格 - k.取扱説明書をよく読んでください - l.モデル名 - m.製造日 (月 / 年) - n.製造者住所

## CZ

Tyto pokyny vysvětlují, jak správně používat vaše vybavení. Popsány jsou pouze některé techniky a způsoby použití.

Varovné symboly upozorňují na některá potenciální nebezpečí spojená s použitím vašeho vybavení, ale není možné je uvést všechny. Navštivte Petzl.com a sledujte aktualizace a doplňkové informace.

Vaši odpovědnosti je věnovat pozornost každému upozornění a používat vaše vybavení správným způsobem. Jakékoliv nesprávné použití tohoto vybavení navýší nebezpečí. Máte-li jakékoliv pochybnosti nebo obtíže s porozuměním návodu, kontaktujte firmu Petzl.

### 1. Rozsah použití

Osobní ochranný prostředek (OOP) používaný při ochraně proti pádu z výšky. Sedací úvazek pro horolezectví a alpinismus. Tento výrobek nesmí být používán přes limity své pevnosti, ani k jiným účelům, než pro které je určen.

### Zodpovědnost

**UPOZORNĚNÍ**  
Činnosti zahrnující používání tohoto výrobku jsou s podstaty nebezpečné. Za své jednání, rozhodování a bezpečnost zodpovídáte sami.

Před použitím tohoto výrobku je nutné:

- Přečíst si a prostudovat celý návod k použití.
- Nacvičit správné používání výrobku.
- Seznámit se s možnostmi výrobku a s omezeními jeho použití.
- Pochopit a přijmout rizika spojená s jeho používáním.

**Opomenutí či porušení některého z těchto pravidel může vést k vážnému poranění nebo smrti.**

Tento výrobek smí používat pouze odborně způsobilá a odpovědná osoba, nebo osoba pod přímým vedením a dohledem osobou. Za své činy, rozhodnutí a bezpečnost zodpovídáte sami a stejně jste si vědomi možných následků. Jestliže nejste schopni, nebo nejste v pozici tuto zodpovědnost přijmout, nebo pokud plně nerozumíte návodu k používání, toto vybavení nepoužívejte.

### 2. Popis částí

(1) Pás, (2) Nastavovací přezka pásu, (3) Elastický přídržovač, (4) Navazovací body (okl), (5) Oko pro jistění, (6) Nožní popruh, (7) Poutko na materiál, (8) Elastické pásky nožních popruhů.
Hlavní materiály: polyester, HMPE.

### 3. Prohlídka, kontrolní body

Vaše bezpečnost závisí na neporušenosti vašeho vybavení. Petzl doporučuje hloubkové revize odborně způsobilou osobou nejméně jedenkrát za 12 měsíců (v závislosti na aktuální legislativě ve vaší zemi, a na podmínkách použití). UPOZORNĚNÍ: intenzita vašeho používání může způsobit to, že bude potřeba častěji provádět revize OOP. Postupujte dle kroků uvedených na Petzl.com. Výsledky revize zaznamenejte ve vašem formuláři pro revize OOP: typ, model, kontakt na výrobce, sériové nebo kusové číslo, datum: výroby, prodeje, prvního použití, další periodické revize; problémy, poznámky, jméno a podpis inspektora.

#### Před každým použitím

Zkontrolujte popruhy u navazovacích bodů, oka pro jistění, nastavovací přezky a bezpečnostní švy.

Zaměřte se na rezy, opotřebení, nabobtnání a poškození způsobené například používáním, vysokými teplotami, chemikáliemi. Zvláštní pozornost věnujte přetřeným nebo vytaženým nitím.

Rádně zkontrolujte správnou funkčnost nastavovacích přezek.

#### Během používání

Pravidelně kontrolujte, jsou-li nastavovací přezky řádně dotaženy. Je důležité pravidelně kontrolovat stav výrobku a jeho spojení s ostatním vybavením v systému. Vždy se přesvědčte, jsou-li všechny součásti vybavení navzájem ve správné poloze.

### 4. Slučitelnost

Ověřte si slučitelnost tohoto výrobku s ostatními prvky vašeho systému při daném použití (slučitelnost = dobrá součinnost).

### 5. Nastavení a nasazení úvazku

Před nasazením úvazku ho rozмотete a povolte přezku pásu.

Vždy založte přesahující popruhy za elastické přídržovače, zabráníte náhodnému povolení přezek.

Oko pro jistění musí být uprosřed.

Mokré nebo namočené popruhy se obtížněji nastavují.

#### Nastavení a zkouška zavešením

V bezpečném prostředí se zavešete v úvazku a vyzkoušejte si pohyby všemi směry a ve všech polohách, ověřte si, že úvazek vám pohodlně padne a je správně nastavený.

### 6. Navázání

Navazujte se na oba navazovací body. Před zahájením výstupu vždy kontrolujte navazovací uzel.

## 7. Přípojení jistícího, či slaňovacího zařízení

Jistící nebo slaňovací prostředek připojte do jistícího oka pomocí karabiny s pojistkou zámku. Zkontrolujte správné uzavření a zajištění karabiny a je-li zatížena v hlavní podélné ose.

## 8. Doplňkové informace

Tento produkt splňuje Nařízení (EU) 2016/425 o osobních ochranných prostředcích. Prohlášení o shodě EU je dostupné na Petzl.com.

Teplota tavení vysoce pevnostního polyetylenu (140° C) je nižší než u polyamidu, či polyesteru. Vysoce pevnostní polyetylen má nízký koeficient tření.

Návody k použití si po odstranění z produktů uchovávejte pro pozdější potřebu.

#### Kdy vaše vybavení vyřadit:

UPOZORNĚNÍ: některé výjimečné situace mohou způsobit okamžité vyřazení výrobku již po prvním použití (to závisí například na druhu a intenzitě použití a na prostředí ve kterém je používán: znečištěné prostředí, mořské prostředí, ostré hrany, vysoké teploty, chemikálie).

Výrobek musí být vyřazen pokud:

- Přesáhne dobu své životnosti.
- Byl vystaven těžkému pádu nebo velkému zatížení.
- Neproje periodickou prohlídkou. Máte jakékoliv pochybnosti o jeho spolehlivosti.
- Neznáte jeho úplnou historii používání (např. nečitelné označení produktu).
- Se stane zastaralým vzhledem ke změnám (například v legislativě, normách, technických nebo slučitelnosti s ostatním vybavením).

Takový produkt znehodnotíte, abyste zamezili jeho dalšímu použití.

#### Piktogramy:

**A. Životnost: 10 let** - **B. Označení** - **C. Povolené teploty** - **D. Bezpečnostní opatření**. (Upozornění: jakýkoliv kontakt s chemikáliemi může postroj poškodit.) - **E. Čištění/dezinfekce** - **F. Sušení** - **G. Skladování/transport**. (Pro přípravu postroje použijte příložený obal.) - **H. Údržba** - **I. Úpravy/opravy** (zakázány mimo provozovny Petzl, výjimkou je výměna náhradních dílů) - **J. Dotazy/kontakt**

### 3letá záruka

Na vady materiálu a vady vzniklé ve výrobě. Nevztahuje se na vady vzniklé: běžným opotřebením a roztržením, oxidací, úpravami nebo opravami, nesprávným skladováním, nedostatečnou údržbou, nedbalostí, nesprávným použitím.

### Varovné symboly

1. Situace představující bezprostřední riziko vážného poranění nebo smrti. 2. Vystavení potenciálním riziku úrazu nebo poranění. 3. Důležité informace týkající se fungování nebo chování vašeho výrobku. 4. Neslučitelnost vybavení.

### Sledovatelnost a značení

a. Splňuje požadavky nařízení o OOP. Oznamovaný subjekt provádějící certifikační zkoušky EU - b. Číslo oznameného subjektu provádějícího kontrolu výroby tohoto OOP - c. Sledovatelnost: označení - d. Velikost - e. Výrobní číslo - f. Rok výroby - g. Měsíc výroby - h. Sériové číslo - i. Individuální kontrola - j. Normy - k. Pozorně čtěte návod k používání - l. Identifikace typu - m. Datum výroby (měsíc/rok) - n. Adresa výrobce